

# MOTOCICLETĂ ELECTRICĂ PENTRU COPII PREMIER FLASH



**ATENȚIE!**

**Asamblarea produsului trebuie să fie făcută de un adult!**

## MANUAL DE UTILIZARE

Include instrucțiuni de asamblare

Citiți întregul manual înainte de utilizare!

Vă rugăm să păstrați acest manual pentru consultări ulterioare, deoarece conține informații importante.

## **A DESPRE NOUL DUMNEAVOASTRĂ VEHICUL**

Felicitări pentru achiziția noua dumneavoastră motocicletă!

Această motocicletă va oferi copilului dumneavoastră plăcerea condusului pentru o perioadă îndelungată. Pentru a ajuta să asigurați o utilizare sigură a produsului, vă rugăm să citiți acest manual cu atenție și să-l păstrați pentru consultări viitoare.

Urmați recomandările din acest manual, acestea sunt concepute pentru a îmbunătăți siguranța și operarea motocicletei precum și siguranța copilului dumneavoastră.

### **Specificații**

Baterie	12V7AH X1	12V10AH X1	
Intrare încărcător	12V1000mA	12V1000mA	Depinde de tensiunea locală
Motor	550-12000	550-12000	

Vârsta recomandată: peste 3 ani

Timp încărcare: 10~12 ore

Capacitate de încărcare: maxim 30 kg

Dimensiuni: 116,5 x 49 x 76 cm

Viteză: 3,7 km/h



### **INFORMAȚII DESPRE BATERIE**

- Bateriile nereîncărcabile nu trebuie reîncărcate.
- Dacă sunt utilizate baterii reîncărcabile, acestea trebuie încărcate doar sub supravegherea unui adult.
- Bateriile reîncărcabile trebuie scoase din produs înainte de a fi încărcate.
- Nu amestecați bateriile vechi cu cele noi. Nu amestecați tipuri diferite de baterii: alcaline, standard (carbon-zinc) sau reîncărcabile (nichel-cadmium).
- Introduceți bateriile așa cum este indicat în compartimentul bateriilor, anod la anod, catod la catod.
- Scoateți bateriile în perioadele lungi de neutilizare. Scoateți întotdeauna bateriile consumate din produs. Scurgerea și coroziunea bateriilor poate deteriora acest produs. Aruncați bateriile în centrele de colectare.
- Bornele de alimentare nu trebuie scurtcircuitate.

**LISTA COMPONENTELOR****B**

NR.	DENUMIRE COMPONENTĂ	CANT (PIECE)		NOTĂ
1	Caroserie	1		
2	Suport pedală față S	1		
3	Suport pedală față D	1		
4	Aripă față	1		
5	Șurub Ø4x16	2		
6	Scaun	1		
7	Șurub Ø4x12	7		
8	Ghidon	1		
9	Șurub Ø4x30	5		
10	Roată ajutătoare	1		
11	Cheie de piulițe	2		
12	Contrapiuliță	2		
13	Capac de roată	2		
14	Roată din față	1		
15	Șaibă Ø12	4		
16	Axul frontal	1		
17	Suport picior spate	2		
18	Încărcător	1		

- Unele necesare pentru montaj (neincluse în pachet)



**C** **DIAGRAMA PĂRȚILOR**

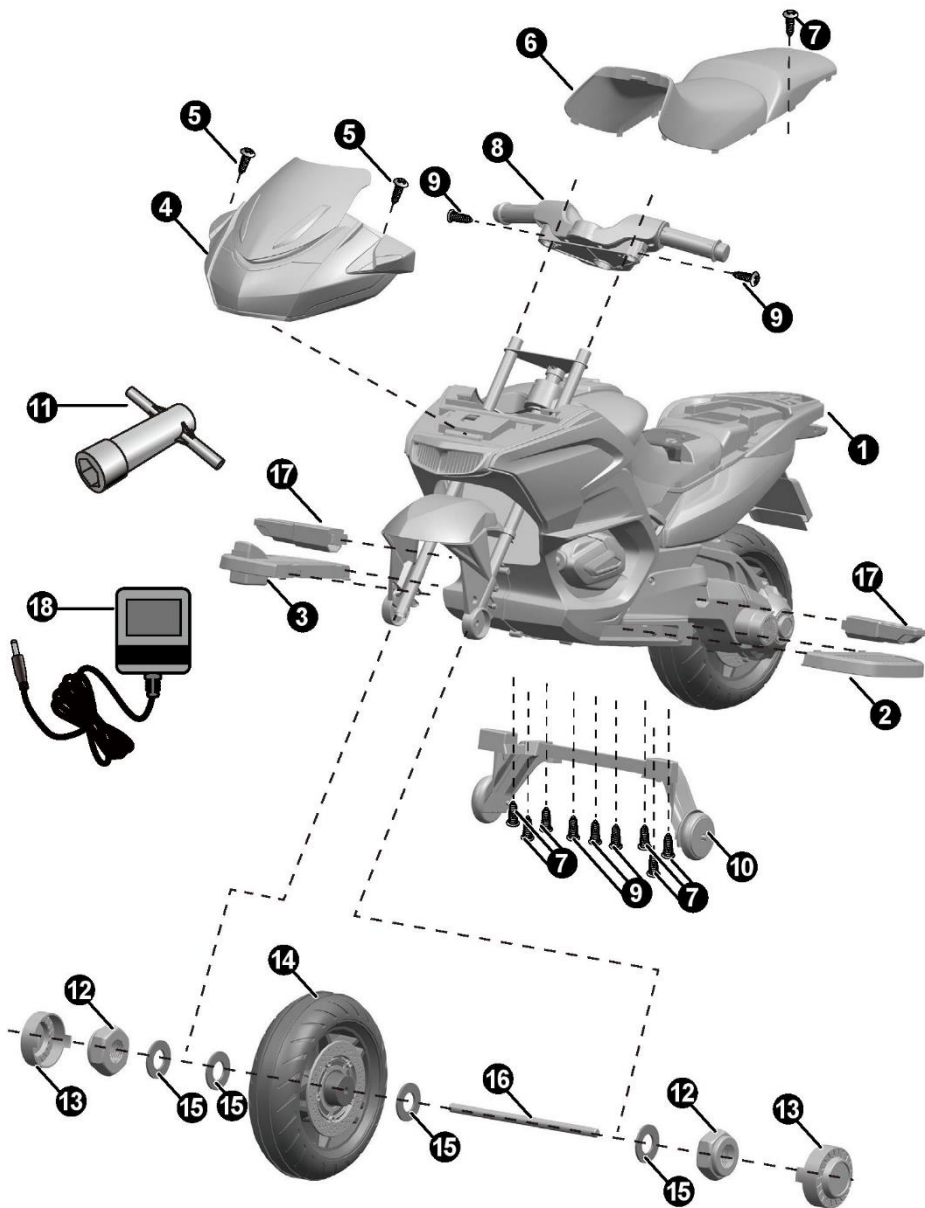

## SIGURANȚĂ

D



### PREVENIȚI ACCIDENTĂRILE:

- **NU LĂSAȚI NICIODATĂ COPIII NESUPRAVEGHEAȚI! ESTE NECESARĂ SUPRAVEGHEREA DIRECTĂ DE CĂTRE ADULȚI!** Supravegheați întotdeauna copilul când acesta este în autovehicul.
- Această jucărie trebuie utilizată cu grijă întrucât este necesară îndemânare pentru a evita căderile sau coliziunile care cauzează leziuni utilizatorului sau terților.
- Trebuie purtat echipamentul de protecție.
- Este interzisă utilizarea pe străzi, lângă mașini, sau pe lângă înclinări abrupte sau scări, piscine sau alte corpuri de apă.
- Purtați întotdeauna încălțăminte, stați întotdeauna așezați pe scaun.
- A nu se utiliza în trafic.
- Greutatea maximă a utilizatorului este 30 kg.
- Această jucărie nu are frână.



### ATENȚIE!

- **PERICOL DE SUFOCARE!** Neindicat copiilor sub 36 de luni.
- Trebuie asamblat de un adult.

### Reguli pentru condusul sigur

- Țineți copiii în arii sigure pentru condus:
  - Este interzisă utilizarea pe stradă, lângă autovehicule, în spațiile verzi, sau pe lângă înclinări abrupte sau scări, piscine sau alte corpuri de apă;
- Utilizați jucăria doar pe suprafețe plane. Cum ar fi în casă, în grădină sau locul de joacă.
- A nu se utiliza pe întuneric. Copilul poate întâlni obstacole neașteptate și se poate accidenta. Utilizați autovehiculul doar pe timpul zilei sau într-o arie bine iluminată.
- Este interzisă schimbarea circuitului sau adăugarea de alte componente electrice
- Inspectați firele și conexiunile vehiculului periodic.
- Nu lăsați copiii să atingă roțile sau să stea lângă acestea când mașinuța este în mișcare.
- Acest autovehicul are centuri de siguranță reglabile. Vă rugăm să vă instruiți copiii privind modul de fixare a centurii de siguranță înainte de utilizare, asigurați securitatea.

**E** **ATAȘAREA PEDALEI DE PICIOR**

Vedere din dreapta

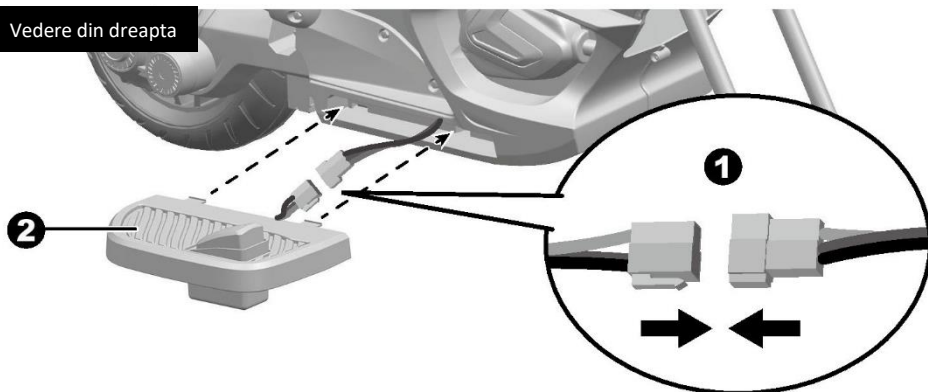

Vedere din stânga

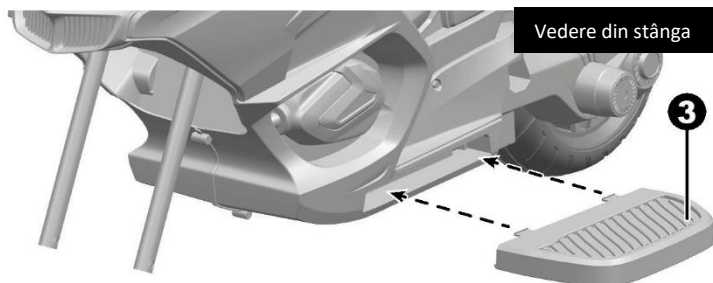

Conectați conectorul pedalei D în conectorul de pe caroserie.  
Introduceți suportul de picior cu pedala D în fanta din partea dreaptă a caroseriei.  
Introduceți suportul de picior S în fanta din partea stângă a caroseriei.

**MONTAREA ROȚILOR AJUTĂTOARE ȘI A SUPORȚILOR**

**E**

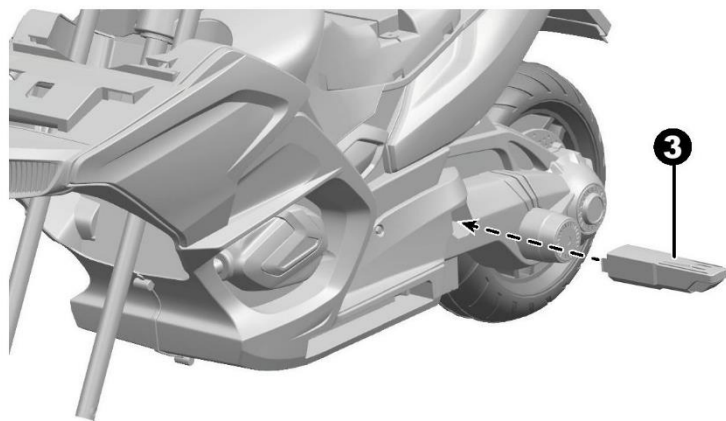
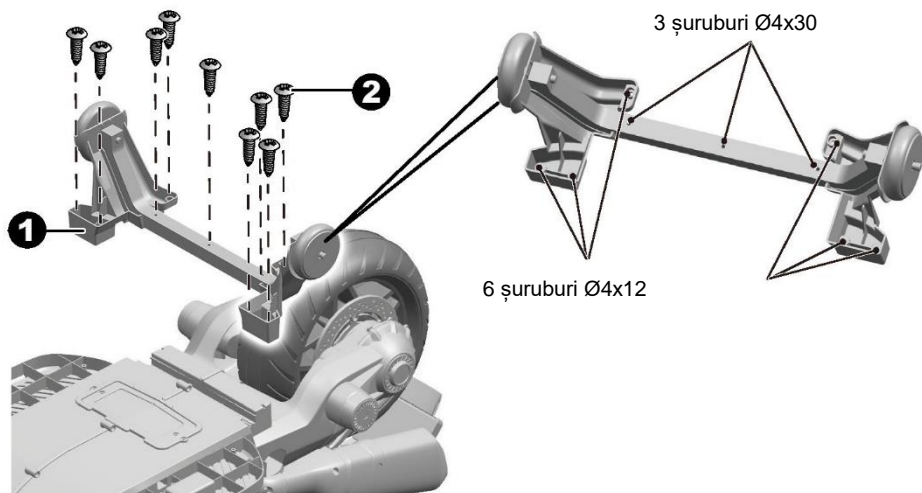

Întoarceți caroseria cu susul în jos.

Montați roțile ajutătoare la caroserie.

Introduceți 6 șuruburi Ø4x12, și 3 șuruburi Ø4x30 și strângeți-le cu șurubelnița.

Întoarceți caroseria în sus.

Montați suportul de picior din spate în orificiul de pe caroserie. Împingeți până auziți un „clic”. Repetați pentru celălalt suport de picior.

**E** MONTAREA ROȚII FAȚĂ

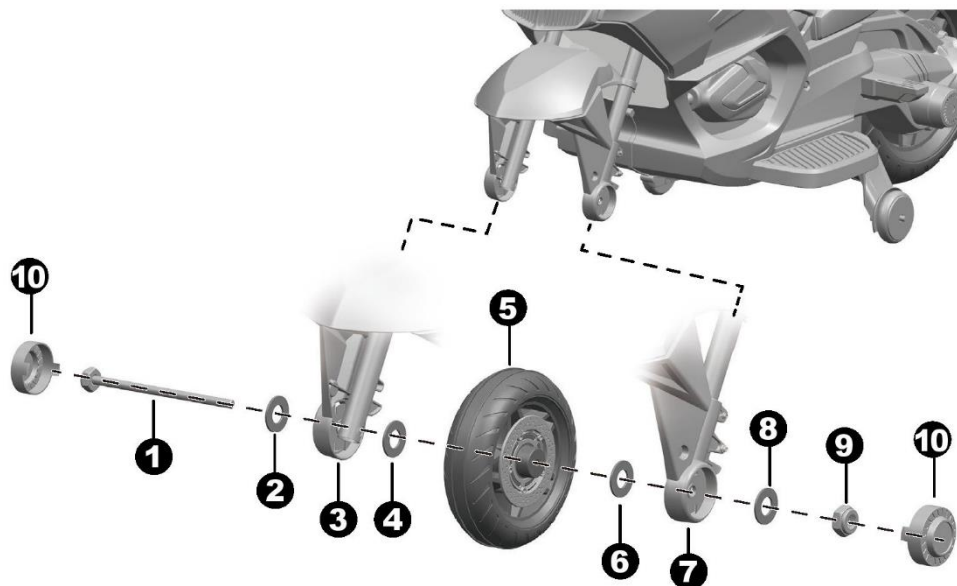

1. Scoateți blocajul de pe axul frontal cu cele două chei de piulițe.
2. Glisați o șaibă Ø12 pe axul frontal.
3. Introduceți axul frontal prin orificiul de pe una din bazele furcii ghidonului
4. Glisați o șaibă Ø12 pe axul frontal.
5. Glisați roata față pe axul frontal.
6. Glisați o șaibă Ø12 pe axul frontal.
7. Continuați să împingeți axul frontal până trece prin celălalt orificiu de pe cealaltă parte a furcii ghidonului.
8. Glisați o șaibă Ø12 pe axul frontal.
9. Strângeți o contrapiuliță pe capătul axului frontal.  
*Indiciu: Cu cele două chei de piulițe, strângeți simultan contrapiulițele până la capăt.*
10. Fixați capacele de roți pe ambele părți ale aripii din față



**MONTAREA VIZORULUI ȘI A GHIDONULUI**

**E**

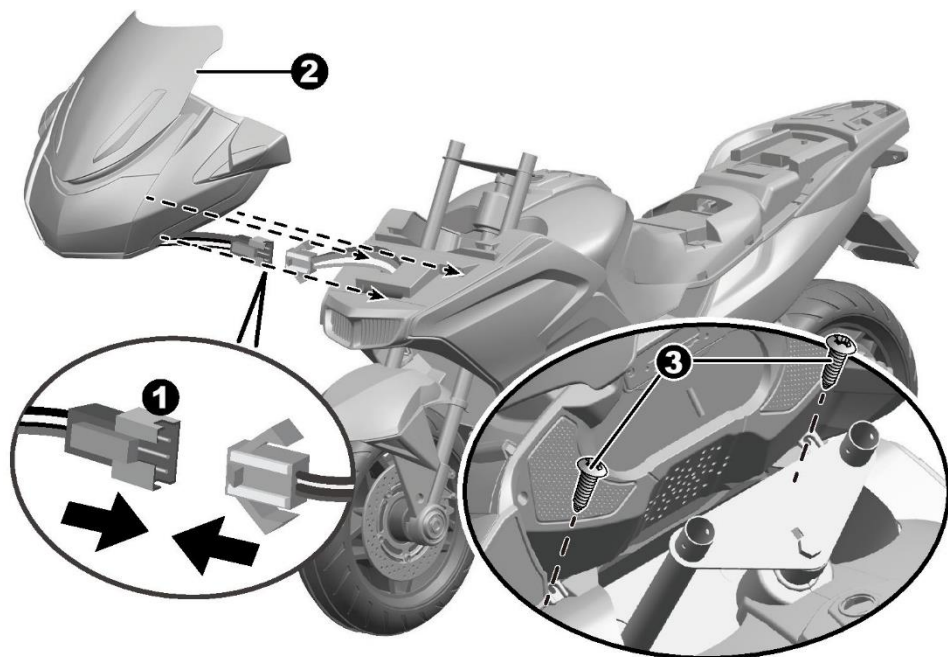

11. Introduceți conectorul de la vizor în conectorul de pe caroserie.
12. Potrivii ghidajele de la vizor în fantele de pe caroserie, împingeți până vizorul ajunge în poziția finală.
13. Inserați două șuruburi  $\text{Ø}4 \times 16$  și strângeți.
14. Fixați ghidonul în bifurcația frontală,
15. Introduceți două șuruburi  $\text{Ø}4 \times 30$  și strângeți cu o șrubelniță.

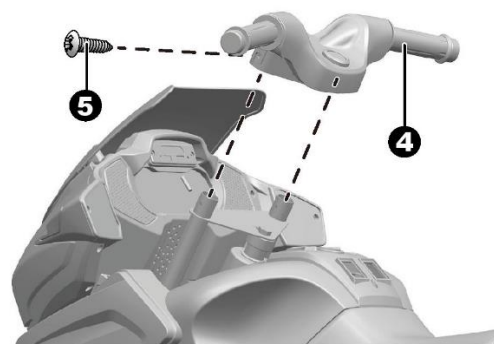

**E CONECTAREA BATERIEI**

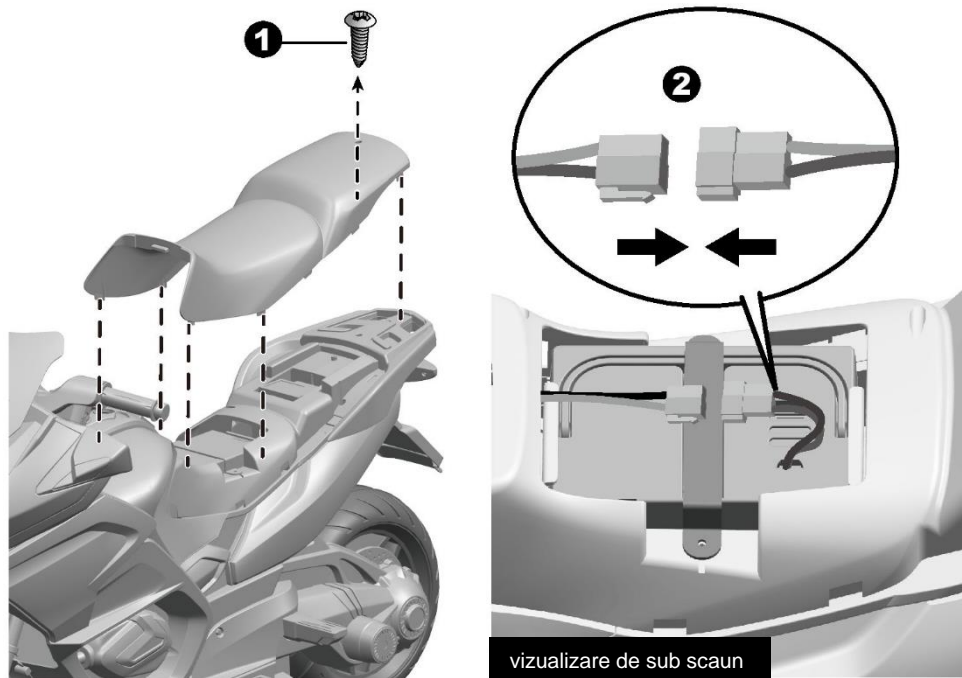

1. Desfaceți șurubul de pe partea superioară a scaunului cu o șurubelniță, și scoateți-l.
2. Conectați conectorul roșu de pe caroserie în conectorul roșu de pe baterie.
3. Montați înapoi scaunul.

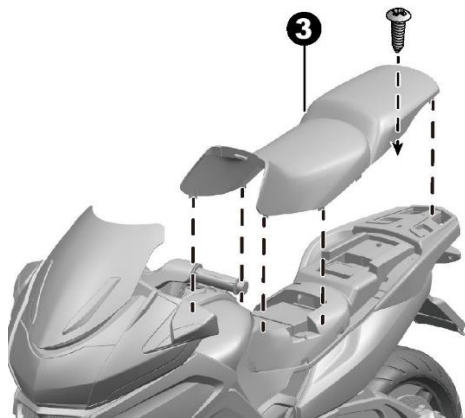

**FOLOSIȚI NOUA DUMNEAVOASTRĂ MOTOCICLETĂ**

**F**

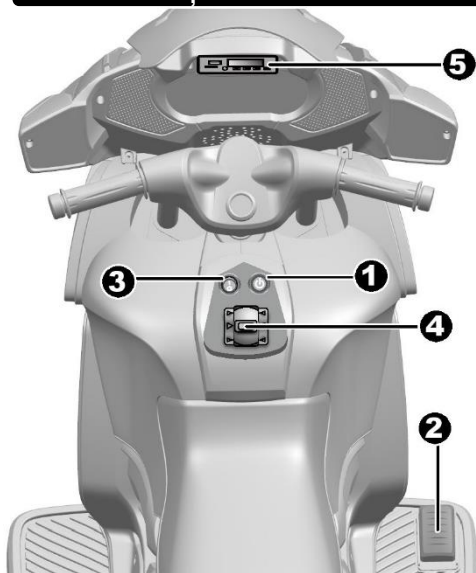

1. Butonul de pornire: Porniți și opriți alimentarea.
2. Pedala:
  - Pentru a mișca vehiculul, apăsați în jos pe pedală.
  - Pentru a frâna sau încetini, eliberați presiunea de pe pedală.
3. Comutator faruri: aprinde sau închide farurile.
4. Maneta înainte/înapoi:
  - Pentru a mișca vehiculul înainte cu viteză mare, mutați maneta în poziție superioară.
  - Pentru a mișca vehiculul înainte cu viteză normală, mutați maneta în poziție mijlocie
  - Pentru a mișca vehiculul înapoi cu viteză normală, mutați maneta în poziție inferioară

*INDICIU: Vehiculul este conceput să funcționeze la viteză mică când merge înapoi.*

**5. MP3**

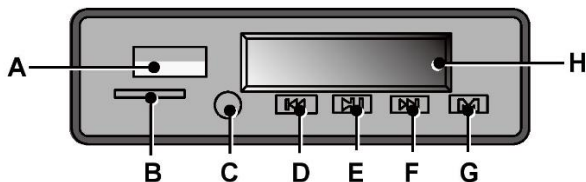

- A. Mufă USB
- B. Slot card TF (Citește doar formatul MP3)
- C. Intrare AUX
- D. Melodie anterioară / Mărire volum
- E. Redare / Pauză
- F. Melodie următoare / Reducere volum
- G. Selectează intrarea audio (Dacă aveți introduse două sau mai multe dispozitive de intrări audio). Controlează și Bluetooth (dacă este echipat) și funcțiile FM (dacă este echipat).
- H. Ecranul de afișare: Acesta afișează nivelul bateriei în timpul mersului. Când valoarea numerică este mai mică de 10.2, vă rugăm opriți motocicletă imediat și reîncărcați bateria.  
**ATENȚIE!** Pe afișaj nu este afișat ceasul, ci doar tensiunea rămasă în baterie în acel moment!

## F ÎNCĂRCAREA BATERIEI

 **ATENȚIE!**

**DOAR UN ADULT POATE ÎNCĂRCA ȘI REÎNCĂRCA BATERIA**

 **ATENȚIE!**

Acest produs este prevăzut cu **Protecție la încărcare**: în timpul încărcării, toate funcțiile vor fi oprite! **DOAR UN ADULT POATE ÎNCĂRCA ȘI REÎNCĂRCA BATERIA!**

- BUTONUL DE PORNIRE trebuie să fie în poziție ÎNCHIS în timpul încărcării.
- Ciclu mediu de încărcare este de 10-12 ore.

**NU PUNEȚI MOTOCICLETA LA ÎNCĂRCAT IMEDIAT DUPĂ MONTAJ!  
FOLOȘIȚI VEHICULUL PÂNĂ CÂND VOLTMETRUL INDICĂ VALOAREA  
10.2, DUPĂ CARE ÎNCĂRCAȚI 14 ORE, PRIMELE 2 ÎNCĂRĂRI!**

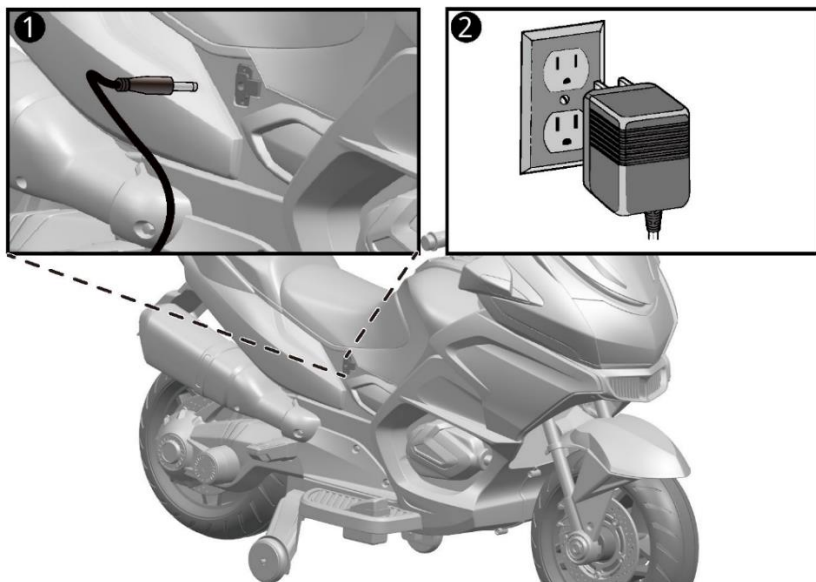

1. Conectați mufa încărcătorului în portul de încărcare. (deasupra pedalei din dreapta)
2. Conectați ștecărul încărcătorului la o priză de perete. Bateria va începe să se încarce (NU FOLOȘIȚI PRELUNGITOARE).

## GHID DE DEPANARE

**G**

Problemă	Cauză posibilă	Soluție
Vehiculul nu funcționează	Baterie slabă	Reîncărcați bateria
	Siguranța termică a sărit	Resetați siguranța, vezi <Siguranță>
	Conectorul bateriei sau firele sunt desprinse	Verificați dacă conectorii bateriei sunt conectați ferm. Dacă firele sunt slabe în jurul motorului vă rugăm să contactați distribuitorul dumneavoastră.
	Bateria este moartă	Înlocuiți bateria, vă rugăm să contactați distribuitorul dumneavoastră
	Sistemul electric este deteriorat	Vă rugăm să contactați distribuitorul dumneavoastră
Vehiculul nu merge foarte mult	Motorul este deteriorat	Vă rugăm să contactați distribuitorul dumneavoastră
	Bateria nu este încărcată suficient	Verificați dacă conectorii bateriei sunt conectați ferm în timpul reîncărcării
Vehiculul merge greu	Bateria este veche	Înlocuiți bateria, vă rugăm să contactați distribuitorul dumneavoastră
	Baterie slabă	Reîncărcați bateria, vă rugăm să contactați distribuitorul dumneavoastră.
	Bateria este veche	Înlocuiți bateria, vă rugăm să contactați distribuitorul dumneavoastră
Vehiculul trebuie împins pentru a merge înainte	Vehiculul este supraîncărcat	Reduceți greutatea de pe vehicul
	Vehiculul este utilizat în condiții vitrege	Evitați utilizarea vehiculului în condiții vitrege, vezi <Siguranță>.
Schimbare dificilă a sensului de mers înainte sau înapoi	Contact slab al firelor sau conectoarelor	Verificați dacă conectorii bateriei sunt conectați ferm. Dacă firele sunt slabe în jurul motorului, vă rugăm să contactați distribuitorul dumneavoastră.
	„Punct mort” la motor	Un „punct mort” înseamnă că energia electrică nu este livrată motorului, vehiculul trebuie reparat. Vă rugăm să contactați distribuitorul dumneavoastră
Zgomote tari de măcinare sau clicuri de la motor sau cutia de viteze	Schimbare sens de mers în timp ce vehiculul este în mișcare	Opriti complet vehiculul și efectuați schimbarea sensului de mers, vezi <Utilizați noua dumneavoastră motocicletă>
Bateria nu se reîncarcă	Motorul sau angrenajele sunt deteriorate	Vă rugăm să contactați distribuitorul dumneavoastră.
	Conectorul bateriei sau conectorul adaptorului este slăbit	Verificați dacă conectorii bateriei sunt conectați ferm.
	Încărcătorul nu este conectat	Verificați dacă încărcătorul bateriei este conectat la o priză de perete funcțională.
Încărcătorul se simte cald la încărcare	Încărcătorul nu funcționează	Vă rugăm să contactați distribuitorul dumneavoastră.
	Acest lucru este normal și nu este un motiv de îngrijorare	

Service autorizat: SC ZULMIRE SRL, str. Grozești Nr. 5, Constanța, telefon: 0734.728.120

**Citiți acest manual și ghidul de depanare integral înainte de a suna. Dacă tot mai aveți nevoie de ajutor pentru a rezolva problema Vă rugăm să contactați distribuitorul dumneavoastră.**

**H**

**ÎNTREȚINERE**

- Este responsabilitatea părinților de a verifica principalele componente ale jucăriei înainte de utilizare, trebuie să examineze cu regularitate potențialele pericole, precum bateria, încărcătorul, cablul sau firul, mufa, șuruburile care fixează incinta altor componente și în cazul unei astfel de deteriorări, jucăria nu trebuie utilizată până când deteriorarea nu a fost eliminată în mod corespunzător.
- Asigurați-vă că componentele din plastic ale vehiculului nu sunt crăpate sau sparte.
- Ocazional, utilizați un ulei ușor pentru a lubrifia componentele în mișcare cum ar fi roțile.
- Parcați vehiculul în interior.
- Feriți vehiculul de sursele de căldură precum cuptoare sau radiatoare. Componentele din plastic se pot topi.
- Reîncărcați bateria după fiecare utilizare. Doar un adult poate manipula bateria. Reîncărcați bateria cel puțin o dată pe lună dacă motocicleta nu este utilizată.
- Nu spălați vehiculul cu un furtun. Nu spălați vehiculul cu săpun și apă. Nu conduceți vehiculul pe vreme ploioasă sau zăpadă. Apa va deteriora motorul, sistemul electric și bateria.
- Curățați vehiculul cu o cârpă moale, uscată. Pentru a restabili luciul, utilizați un lac de mobilă fără ceară. Nu utilizați ceară de mașină. Nu utilizați agenți de curățare abrazivi.
- Nu împingeți sau trageți vehiculul. Există riscul să stricați motorașele!
- Nu utilizați vehiculul în gunoaie, nisip sau pietriș fin care ar putea deteriora componentele în mișcare, motoarele sau sistemul electric.
- Când nu este utilizat, toate sursele electrice trebuie oprite. Opriți întrerupătorul și deconectați bateria.

## SIGURANȚĂ

I

Bateria include o siguranță termică care va sări automat și va întrerupe alimentarea vehiculului dacă motorul, sistemul electric sau bateria sunt supraîncărcate. Siguranța se va reseta și alimentarea va fi reluată după ce unitatea este OPRITĂ timp de 20 de secunde și apoi PORNITĂ din nou. Dacă siguranța termică sare în mod repetat în timpul utilizării obișnuite, vehiculul este posibil să trebuiască să fie reparat.

**Vă rugăm să contactați distribuitorul dumneavoastră.**

Pentru a evita pierderea de putere, urmați următoarele recomandări:

- Nu supraîncărcați vehiculul.
- Nu tractați nimic în spatele vehiculului.
- Nu conduceți peste pante abrupte.
- Nu dați peste obiecte fixe, lucru care poate cauza rotirea roților în gol, cauzând supraîncălzirea motorului.
- Nu conduceți pe vreme foarte călduroasă, componentele se pot supraîncălzi.
- Nu permiteți pătrunderea apei sau altor lichide la baterie sau alte componente electrice.
- Nu modificați sistemul electric. Acest lucru poate crea un scurtcircuit, determinând sărirea siguranței.



### Aruncarea bateriei

- Bateria dumneavoastră conține plumb-acid sigilat, ea trebuie reciclată sau aruncată într-un mod ecologic.
- Nu aruncați bateria dumneavoastră plumb-acid în foc. Bateria poate exploda sau poate prezenta scurgeri.
- Nu aruncați o baterie plumb-acid în gunoiul dumneavoastră menajer, obișnuit. Incinerarea, depozitarea deșeurilor sau amestecarea bateriilor plumb-acid sigilate cu gunoiul menajer este interzisă prin lege.

Produsele noastre sunt conform cu standardele ASTM F963; GB6675; EN71 și EN62115.

# IMPORTATOR:

**SC ZULMIRE SRL**

str. Grozești Nr. 5

Constanța

telefon: **0734.728.120**

email: [office@premierkids.ro](mailto:office@premierkids.ro)



Urmăriți pagina noastră de Youtube unde găsiți filmări cu instrucțiuni de asamblare și utilizare la toate produsele importate.

<http://youtube.com/premierkids>



Urmăriți pagina noastră de Facebook unde găsiți informații despre apariția unor produse noi, apariția unor filmări noi, promoții curente sau unde puteți să ne puneți întrebări.

<https://www.facebook.com/premierkidsconstanta/>